

megaspin 800-2

UNA COMBINACIÓN BRILLANTE

Con pantalla TFT y asistencia de trabajo

UMA COMBINAÇÃO BRILHANTE

Com ecrã TFT e assistência



WeightLess™



MADE IN



ES P

UNA COMBINACIÓN BRILLANTE

Fácil AUTO SELECT 1 El operador solo tiene que encender la máquina, y mover el calibre a las posiciones, donde desee colocar los pesos. La Megaspin 800-2 automáticamente detectará los 3 programas de equilibrado más usados.

ALUM AUTOMATICO 2 Fácil equilibrado de llantas de aleación. Un solo ciclo de giro lo hace todo! El sistema de medida MEGASTICK permite elecciones ilimitadas para una óptima posición de los pesos, incluso para llantas RUN FLAT y PAX. El enlace flexible del MEGASTICK sigue el contorno de la llanta para medida y peso de tarado a la posición exacta de las 12.

WeightLess 3 Este nuevo software es una nueva etapa del MINISTAT. Los pesos de equilibrado y la posición en la llanta están optimizados dentro de unos umbrales de desequilibrio estático y dinámico. En los casos ideales un solo peso es suficiente. De ésta manera cantidades significativas de peso y trabajo son evitadas.

MINISTAT (patentado) 3 Minimiza el desequilibrio estático residual. Éste desequilibrio es la causa de muchos problemas de vibración.

ECO DRIVE 4 Una rueda de tamaño medio es acelerada a 100 rpm en menos de 1 segundo. Después la rueda gira sin potencia de motor. Ventajas: menor consumo, menor desgaste y menos ruido.

AUTO SPLIT 5 Con la nueva función actualizada es mucho más fácil y rápido separar pesos.

AHORRO ESPACIO CAPOTA 6 La megaspin 800-2 puede ser colocada pegada a la pared.

ESTANDAR 7

- Cono adaptador con tuerca rápida y tapa de presión.
- 3 conos de centrado: 45-69 mm, 60-81 mm, 79-110 mm.
- Tenaza para contrapesos.
- Compás medidor de anchura (no con AUTONSENSE)

OPCIONES

MEGA CLAMP (patentado) 8 Blocaje neumático. Blocaje fácil, potente y exacto con 2500 N. Movimiento amplio para bloquear con toda clase de accesorios.

AUTO SENSE 9 Sin contacto, detección totalmente automática del ancho de la llanta solo con bajar la capota. Puede ser instalado en cualquier momento en la máquina.

ADAPTADOR UNIVERSAL DE SUJECCIÓN 10 Para ruedas de 3,4,5,6 agujeros (situados sobre $\varnothing 95 \pm 210$ mm) con o sin agujero central (Renault, Peugeot y Citroën). Cono trasero de centrado para gran precisión (Patentado). Se reduce a la mitad el error de centrado, comparado con otros adaptadores similares existentes en el mercado.

CAZOLETA DE PLÁSTICO para llantas de aleación 11

ANILLO DE CENTRADO 12 para diámetros 56,5;57;66,5 y 72,5

KIT ESPACIADO 13 para ruedas con un codo muy largo (SUV, 4x4)

DISCO Y CONO SEPARADOR 14 Para furgonetas, 4x4 y camiones ligeros con orificios de centrado 97-170 mm

MEDIDOR DE RUN OUT Detecta la excentricidad del neumático. Procesado gráfico y digital de primer armónico.

megaspin 800-2





2

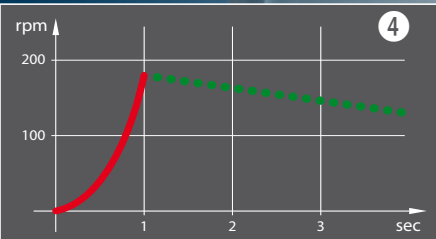

4

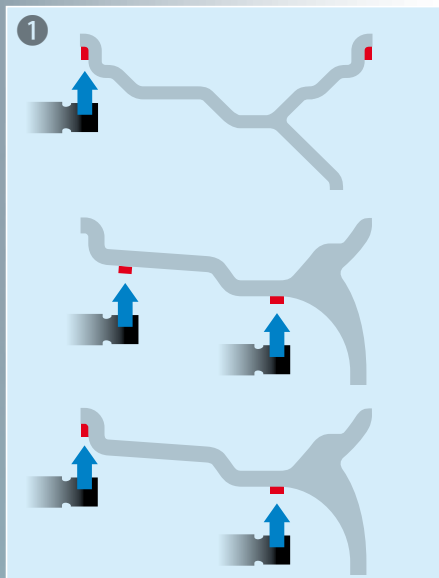

1

UMA COMBINAÇÃO BRILHANTE

AUTO SELECT Fácil 1 O operador deve somente ligar a máquina e mover o calibrador para as posições onde pretende colocar os pesos. A Megaspin 800-2 irá detectar automaticamente os 3 programas de equilibragem mais utilizados.

ALUM AUTOMÁTICO 2 Equilibragem fácil de jantes em liga. Basta somente um único ciclo de rotação! O sistema de medição MEGASTICK permite escolhas ilimitadas para uma posição ideal dos pesos, incluindo as jantes RUN FLAT e PAX. A junção flexível do MEGASTICK acompanha o contorno da jante para medição e peso de calibração na posição exacta das 12.

WeightLess 3 Este novo software é o mais recente avanço do MINISTAT. Os pesos de equilibragem e a posição na jante estão otimizados dentro de limites de desequilíbrio estático e dinâmico. Nos casos ideais é suficiente um único peso. Desta forma evitam-se quantidades significativas de peso e trabalho.

MINISTAT (patenteado) 3 Minimiza o desequilíbrio estático residual. Este desequilíbrio é a causa de muitos problemas de vibração.

ECO DRIVE 4 Uma roda de tamanho médio acelera até 100 rpm em menos de um 1 segundo. Depois disso a roda gira sem a potência do motor. Vantagens: menor consumo, menor desgaste e menos ruído.

AUTO SPLIT 5 Com a nova função actualizada, é mais fácil e rápido separar pesos.

REDUÇÃO DO ESPAÇO OCUPADO PELA PROTECÇÃO DA RODA 6 A megaspin 800-2 pode ser colocada encostada à parede.

STANDARD 7

- Cone adaptador com porca de aperto rápido e tampa de pressão
- 3 cones de centragem: 45-69 mm, 60-81 mm, 79-110 mm
- Pinça para contra-pesos.
- Compasso de medição de largura (não com o AUTONSENSE)

OPÇÕES

MEGA CLAMP (patenteado) 8 Bloqueio pneu. Bloqueio fácil, potente e preciso com 2500 N. Movimento amplo de bloqueio com todo o conjunto de acessórios.

AUTO SENSE 9 Sem contacto, detecção totalmente automática da largura da jante, basta baixar a protecção. Pode ser instalado em qualquer momento na máquina.

ADAPTADOR UNIVERSAL DE FIXAÇÃO 10 Para rodas de 3,4,5,6 furos (situados acima de Ø 95÷210mm) com ou sem furo central (Renault, Peugeot e Citroën). Cone traseiro de centragem de grande precisão (Patenteado). Reduz a meta-de o erro de centragem, comparado com outros adaptadores semelhantes existentes no mercado.

ÇAÇOLETA DE PLÁSTICO para jantes em liga **11**

ANEL DE CENTRAGEM 12 para diâmetros 56,5;57;66,5 e 72,5

KIT SEPARADOR 13 Para as rodas muito larga (SUV, 4x4).

DISCO E CONE SEPARADOR 14 para furgonetas, 4x4 camiões ligeiros com orifício de centragem de 97-170 mm

MEDIDOR DE RUN OUT Detecta a excentricidade do pneu. Processamento gráfico e digital da primeira harmónica.



5

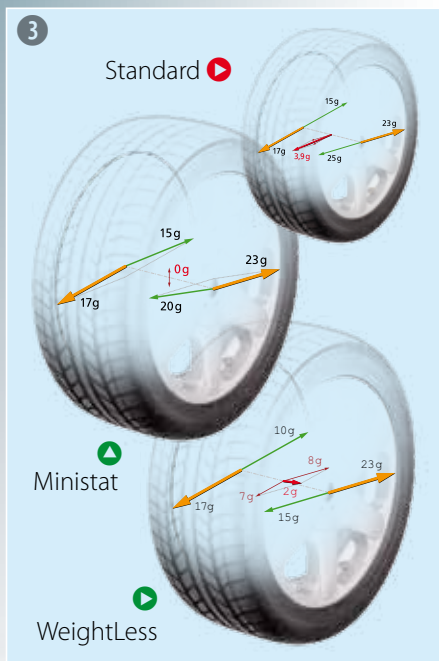

3



7



8



9



10



11

12

13

14

megaspin 800-2

FÁCIL PARA TRABAJAR

	AUTO SELECT	hierro/ALU M/ALU3 M / ferro/ALU M/ALU3 M	AUTO SELECT
Entrada de datos para llantas de aleación		automatico / automático	Entrada de dados para jantes de liga
Posición de pesos en llantas de aleación		ilimitado / ilimitado	Posição de pesos em jantes de liga
	AUTO SPLIT	incluido / incluído	AUTO SPLIT
	MINISTAT (Patentado)	incluido / incluído	MINISTAT (Patenteado)
	WEIGHTLESS	incluido / incluído	WEIGHTLESS
Multiples operadores		2 operadores / 4 operadores	Operadores múltiplos
Entrada de datos para llantas de hierro:			Entrada de dados para jantes de ferro:
	Distancia	automatico / automático	Distância
	Diámetro	automatico / automático	Diâmetro
	Ancho	automatico / automático	Largura

DATOS TÉCNICOS

Ancho de llanta	1,5 - 20 pulgadas / 1,5 - 20 polegadas	Largura da jante
Diámetro de llanta	10 - 30 pulgadas / 10 - 30 polegadas	Diâmetro da jante
Max. diámetro rueda	1067 mm / 1067 mm	Diâmetro max. da roda
Max. ancho rueda	530 m / 530 m	Largura máx. da roda
Max. peso rueda	70 kg / 70 kg	Peso máx. da roda
Revoluciones (rpm)	180 / 180	rotações (rpm)
Dimensiones paquete (W x D x H)	1520x1050x1830 mm / 1520x1050x1830 mm	Dimensões da embalagem (L x P x A)
Peso Bruto	158 kg, P-Version 173 kg / 158 kg, P-Version 173 kg	Peso Bruto
Alimentación	115-230 V/50/60 Hz/1 Ph/500 W / 115-230 V / 50/60 Hz / 1 Ph / 500 W	Alimentação
Presión de aire (opcional)	7 - 10 bar / 7 - 10 bar	Ar comprimido (version P)

DADOS TÉCNICOS

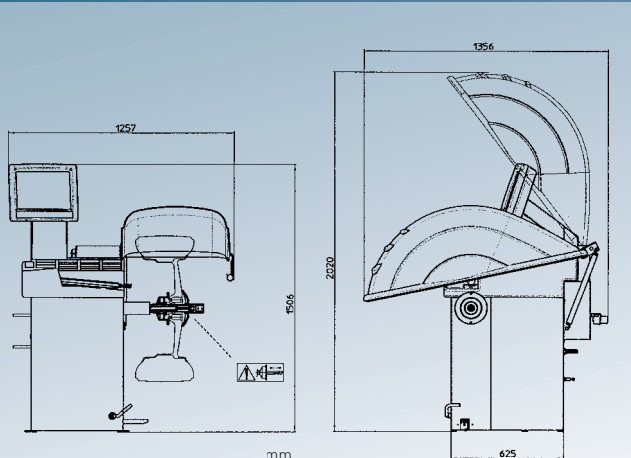

Todos los datos de este catálogo son únicamente informativos. Pueden hacerse modificaciones sin previo aviso.

Todos os dados deste catálogo são apenas informativos. Podem ocorrer alterações sem aviso prévio.



ISS – INDUSTRIAL SENSOR SYSTEM

Todas nuestras equilibradoras de ruedas Megaspin usan el mismo sistema de sensores de alta precisión, que también están integrados en nuestras equilibradoras industriales para vehículos y fabricantes de neumáticos.

Todas as nossas equilibradoras de rodas Megaspin utilizam o mesmo sistema de sensores de alta precisão, que estão também integrados nas nossas equilibradoras industriais para veículos e fabricantes de pneus.

AGHV01169 2011

Distribuidor



HOFMANN MEGAPLAN GmbH
Hauptstraße 67
A-5302 Henndorf · Austria
Tel +43-6214-646612 · Fax 646622
hm-mail@hofmann-megaplan.com
www.hofmann-megaplan.com